

000	Schnellwechselsysteme
050	Profile Nutensteine
100	Klemmstücke
115	Klemmstücke für Rohre
120	Profilverbinder
190	Zubehör-Profil
200	Vakuumsauger-Befestigungen
220	Vakuumsauger
224	Vakuumsauger – Sonder
230	Verteiler
290	Adapter Vakuumsauger
300	Greifarme
400	Greifzangen
450	Greiffinger
600	Angusschneidzangen
610	Schneideinsätze
700	Spezial- elemente
800	Elektronik und Sensoren
850	Pneumatik
990	Sonstiges PA-Forming

115 | Klemmstücke für Rohre

Anwendungsbeispiele KVB

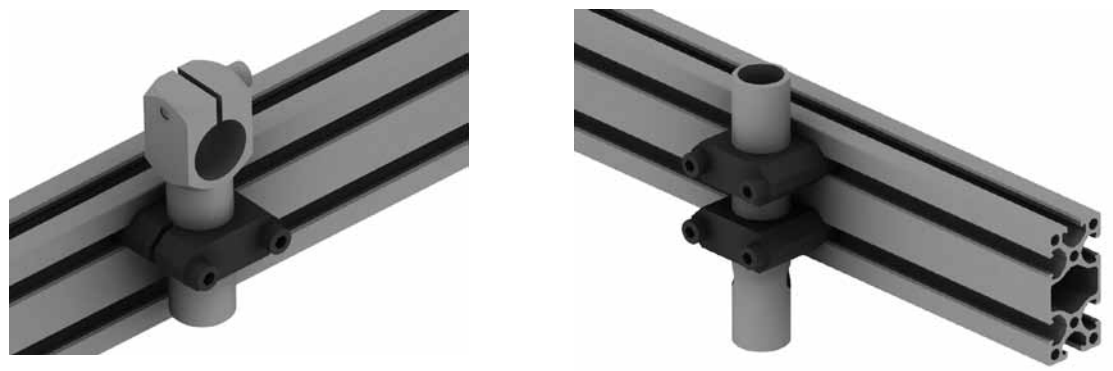

Anwendungsbeispiel KKS



Anwendungsbeispiel PKS



KVB / Kreuzverbindung

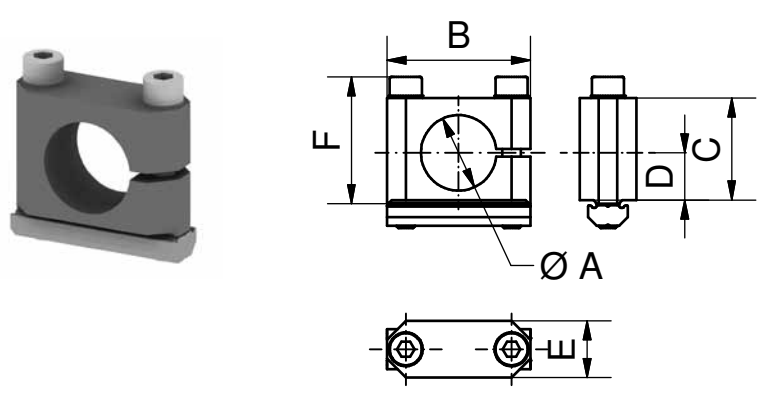

Bemerkungen:
 Dieses Klemmstück wird in der Profilvernut verschraubt.
 Die genaue Positionierung wird durch einen zusätzlichen Formschluss gegeben.
 Im Winkel von 90° zum Profil können die entsprechend dimensionierten Greifarme, Adapter, etc. geklemmt werden.
 Durch das Lösen einer Schraube können diverse Einstellungen vorgenommen werden, ohne die Position des KVB zu verändern.

Artikelnummer	Bezeichnung	A [mm]	B [mm]	C [mm]	D [mm]	E [mm]	F [mm]	Werkstoff	Gewicht [g]	Preis
1-115-05-00	KVB L 10	10	25	14	7	10	18,5	Aluminium	19,8	
1-115-15-00	KVB X 14	14	32	18	9	12	23,6	Aluminium	32,2	
1-115-24-00	KVB K 14	14	40	28,5	12,5	20	35,2	Aluminium	69,0	
1-115-20-00	KVB X 20	20	38	27	12,5	15	32,6	Aluminium	52,3	
1-115-25-00	KVB K 20	20	40	28,5	12,5	20	35,2	Aluminium	61,0	
1-115-27-00	KVB JU 20	20	40	28,5	12,5	20	35,2	Aluminium	70,9	
1-115-30-00	KVB X 30	30	50	37	17	15	41,2	Aluminium	75,0	
1-115-35-00	KVB K 30	30	52	34,5	17	20	41,2	Aluminium	77,0	
1-115-37-00	KVB JU 30	30	50	34	17	20	41,2	Aluminium	86,6	

KKS / Kreuzklemmstück

Bemerkungen:

Mit diesem Bauteil werden zwei Artikel mit gleichem Klemmdurchmesser im Winkel von 90° verbunden.

Die beiden Klemmungen können unabhängig voneinander eingestellt werden.

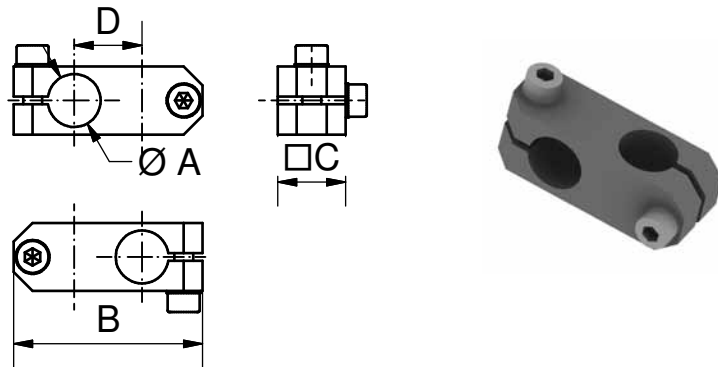

Artikelnummer	Bezeichnung	A [mm]	B [mm]	C [mm]	D [mm]	Werkstoff	Gewicht [g]	Preis
1-115-40-00	KKS 10-10-16	10	38	14	16	Aluminium	24,1	
1-115-45-00	KKS 14-14-18	14	50	18	20	Aluminium	42,9	
1-115-50-00	KKS 20-20-26	20	64	25	26	Aluminium	66,1	

PKS / Parallelklemmstück

Bemerkungen:

Mit diesem Bauteil werden zwei Artikel mit gleichem Klemmdurchmesser in paralleler Anordnung verbunden.

Die beiden Klemmungen können unabhängig voneinander eingestellt werden.

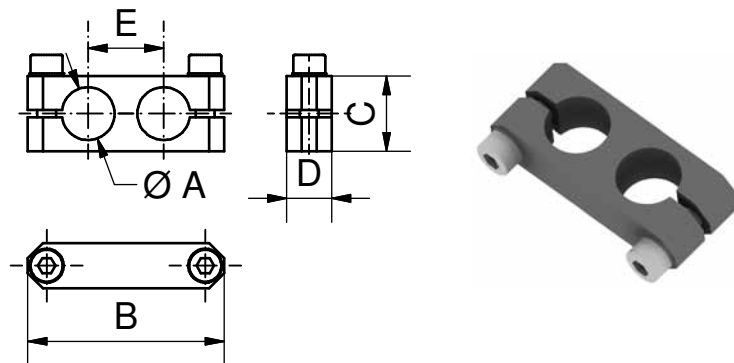

Artikelnummer	Bezeichnung	A [mm]	B [mm]	C [mm]	D [mm]	E [mm]	Werkstoff	Gewicht [g]	Preis
1-115-60-00	PKS 10-10-15	10	38	15	8	15	Aluminium	14,9	
1-115-65-00	PKS 14-14-20	14	52	20	10	20	Aluminium	29,3	
1-115-70-00	PKS 20-20-26	20	64	25	15	26	Aluminium	43,6	
1-115-75-00	PKS 30-30-38	30	88	35	20	38	Aluminium	83,0	

000 Schnellwechselsysteme

050 Profile
Nutensteine

100 Klemmstücke

115 Klemmstücke für Rohre

120 Profilverbinder

190 Zubehör-Profil

200 Vakuumsauger-Befestigungen

220 Vakuumsauger

224 Vakuumsauger - Sonder

230 Verteiler

290 Adapter Vakuumsauger

300 Greifarme

400 Greifzangen

450 Greiffinger

600 Angusschneidzangen

610 Schneideinsätze

700 Spezialelemente

800 Elektronik und Sensoren

850 Pneumatik